



**16.17.18 MARS 2012**

**CORUM - PALAIS DES CONGRÈS - MONTPELLIER**

**DOSSIER**  
**PRÉSENTATION**  
**RÉSERVATION**

organisation

**ADiLR**

**WWW.SALONIMMOBILIERMONTPELLIER.COM**

## ● SOMMAIRE :

- **LISTE DES INTERLOCUTEURS** ..... P<sub>2</sub>  
(Association, Organisation, Partenaires ...)
- **INFORMATIONS GÉNÉRALES** ..... P<sub>3</sub>  
(Dates, Lieu, Plan ...)
- **QUI EXPOSE ? QUI VIENT ?** ..... P<sub>4</sub>  
(Secteur d'activité des exposants ...)
- **DESCRIPTIF DE STAND** ..... P<sub>5</sub>  
(Stand type de 9m<sup>2</sup>)
- **PLAN DU SALON** ..... P<sub>6</sub>  
(Stands, niveaux...)
- **FORMULAIRE DE RÉSERVATION** ..... P<sub>7</sub>  
( ⚠ Document original à nous retourner )

# LISTE DES INTERLOCUTEURS

16, 17 & 18 MARS 2012

CORUM - PALAIS DES CONGRÈS - MONTPELLIER

## ● ORGANISATION :

### ADILR

#### ASSOCIATION POUR LE DÉVELOPPEMENT DE L'IMMOBILIER EN LANGUEDOC-ROUSSILLON

(ASSOCIATION RÉGIE PAR LA LOI 1901)

Président : M. Patrick MICHEL

Adresse : 7 boulevard Sarrail  
34000 MONTPELLIER

Tél. : 04 67 66 32 40

Fax : 04 67 60 60 27

Contact : M. Guilhem MICHEL

## ● LIEU D'EXPOSITION :



#### LE CORUM - PALAIS DES CONGRÈS - MONTPELLIER

Adresse : Esplanade Charles de Gaulle  
BP 2200

34027 MONTPELLIER Cedex 1

Web : [www.enjoy-montpellier.com](http://www.enjoy-montpellier.com)

## ● PARTENAIRES DU SALON :



# INFORMATIONS GÉNÉRALES

16, 17 & 18 MARS 2012

CORUM - PALAIS DES CONGRÈS - MONTPELLIER

- **DATES :** Vendredi 16, Samedi 17 et Dimanche 18 Mars 2012
- **HORAIRES :** 10h - 18h (*sans interruption*)
- **PUBLIC :** Tout public - Professionnel - **Entrée Gratuite**
- **WEB :** [www.salonimmobiliermontpellier.com](http://www.salonimmobiliermontpellier.com)
- **ANIMATIONS :** Organisation de «Conférences & Débats», professionnels & publics durant les 3 jours du Salon (*en cours de programmation*)  
Samedi 17 Mars 2012 :  
«Soirée de Gala» (*au Zénith de Montpellier*)
- **LIEU D'EXPOSITION :** CORUM - PALAIS DES CONGRÈS - MONTPELLIER
- **SUPERFICIE TOTALE D'EXPOSITION :** ..... 5880 m<sup>2</sup>
- **SUPERFICIE UTILISÉE :** ..... 4220 m<sup>2</sup>
- **NOMBRE MOYEN DE STANDS :** ..... 150 stands
- **ACCÈS :** Parking du Corum (direct)  
Parking Triangle ou Comédie (5min)  
Tramway : Station Corum - Ligne 1 et 2 (direct)

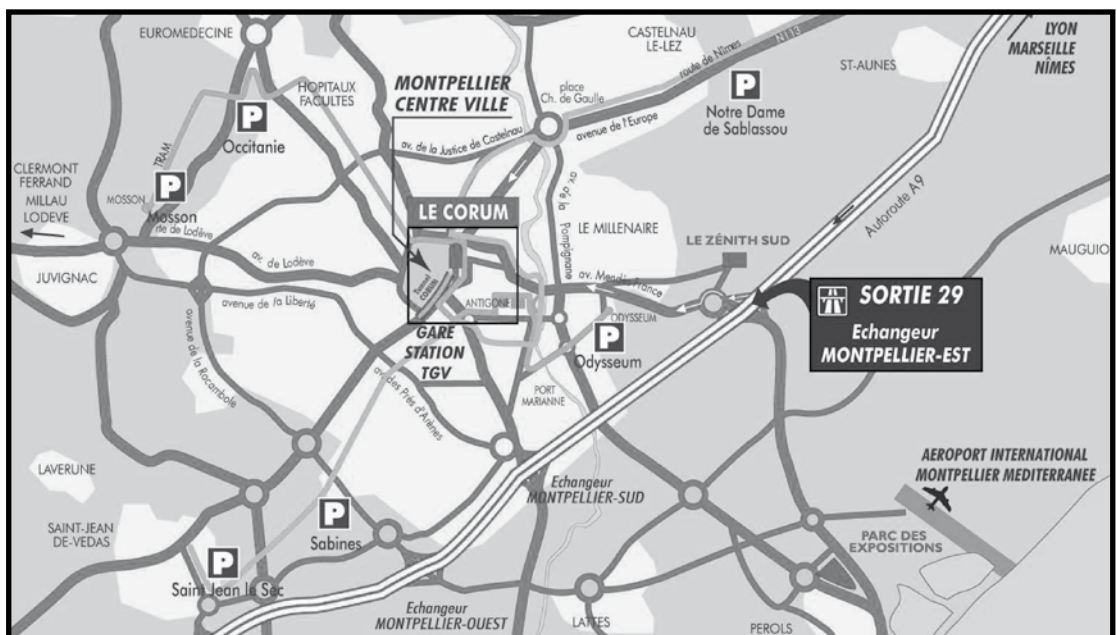

# QUI EXPOSE ? QUI VIENT ?

16, 17 & 18 MARS 2012

CORUM - PALAIS DES CONGRÈS - MONTPELLIER

## ● EXPOSANTS :

**PROMOTEURS**

**CONSTRUCTEURS DE MAISONS INDIVIDUELLES**

**AGENCES IMMOBILIÈRES**

**LOTISSEURS - AMÉNAGEURS**

**ORGANISMES FINANCIERS**

**FÉDÉRATIONS - SYNDICATS - ASSOCIATIONS**

**INVESTISSEURS CONSEILS - GESTION DE PATRIMOINE**

**PRESSES SPÉCIALISÉES**

**ARCHITECTES - AVOCATS - EXPERTS - GÉOMÈTRES**

**HUISSIERS - NOTAIRES**

**COLLECTIVITÉS LOCALES - ETC ...**

## ● PRODUITS EXPOSÉS :

APPARTEMENTS, MAISONS, TERRAINS À BÂTIR,

RÉSIDENCES : PRINCIPALES, SECONDAIRES, ÉTUDIANTES, SENIORS ...

VENTE, LOCATION, TRANSACTION, DÉFISCALISATION, PRÊTS ...

## ● VISITEURS :

GRAND PUBLIC

PROFESSIONNELS



# DESCRIPTIF DE STAND

16, 17 & 18 MARS 2012

CORUM - PALAIS DES CONGRÈS - MONTPELLIER

## ● DESCRIPTIF TECHNIQUE DU STAND «CLÉ EN MAIN» :

- Cloisons mélaminées couleur «hêtre» 1mL x 2,40mH  
(Surface utile : 0,945mL x 2,389mH)
- Poteaux aluminium laqué noir entre chaque cloisons
- Bandeau de façade mélaminé couleur «hêtre» 3mL x 0,25mH
- Une enseigne drapeau double face 42cmL x 30cmH  
(Imprimé avec votre nom d'exposant et numéro de stand)
- Une alimentation électrique 1Kwh + une prise : multiprise non comprise  
(Au delà d'1 Kwh : voir «Dossier Technique»)
- Une rampe de 3 spots (3 x 100 watts)

## SCHÉMA DE PRÉSENTATION D'UN STAND : EXEMPLE MODULE DE 9 M<sup>2</sup> (Axonométrie 3,00m X 3,00m)

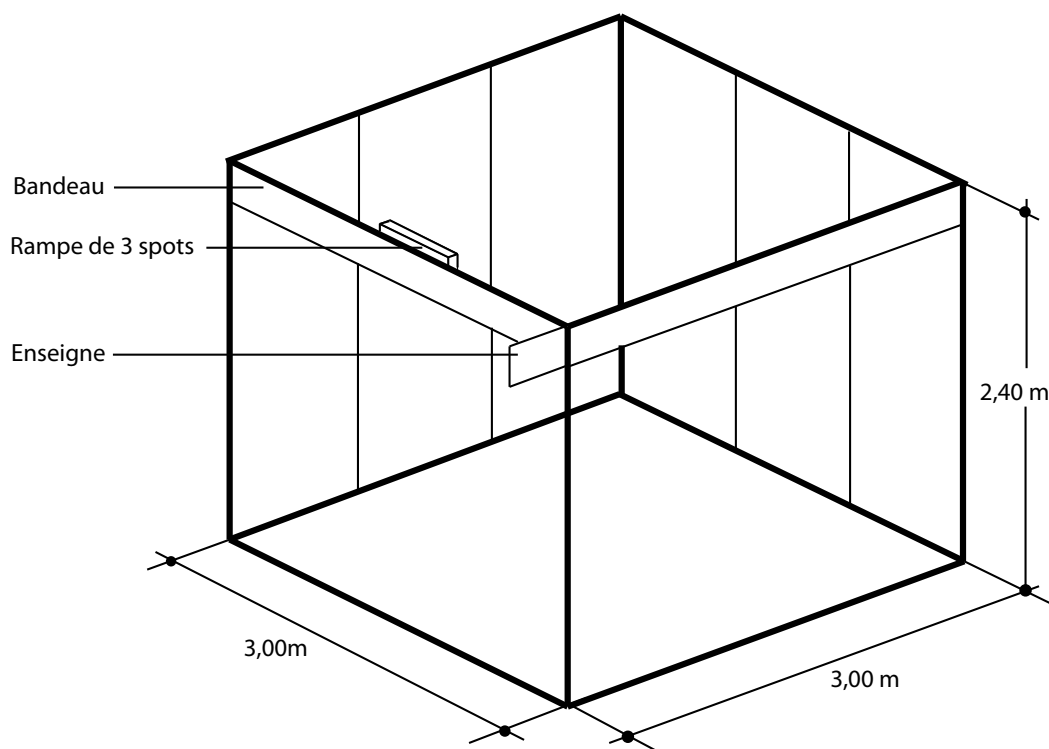

**MOBILIER** : Non compris (voir «Dossier Technique»)

**STAND NU** : Un marquage au sol sera prévu (vous ne bénéficiez plus du stand «clé en main», voir «Dossier Technique»)

**ÉLECTRICITÉ** : 1 bloc de 3 Kwh sera automatiquement tiré pour les stands nus ou plus sur demande et facturé (voir «Dossier Technique»)

**DOSSIER TECHNIQUE** : Sera remis à chaque exposant après validation et acceptation du formulaire de réservation